

BANCO MIRAGE SQUARED mod.PESCE

MIRAGE SQUARED seafood counter - comptoir poisson MIRAGE SQUARED

- theke fisch MIRAGE SQUARED

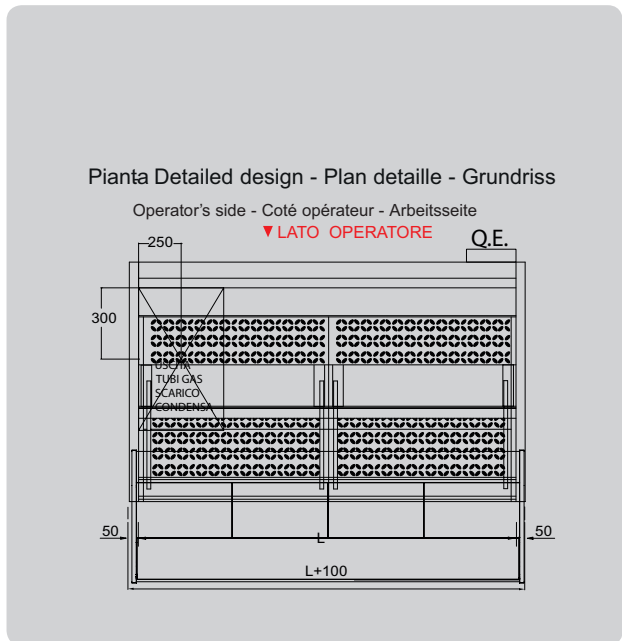
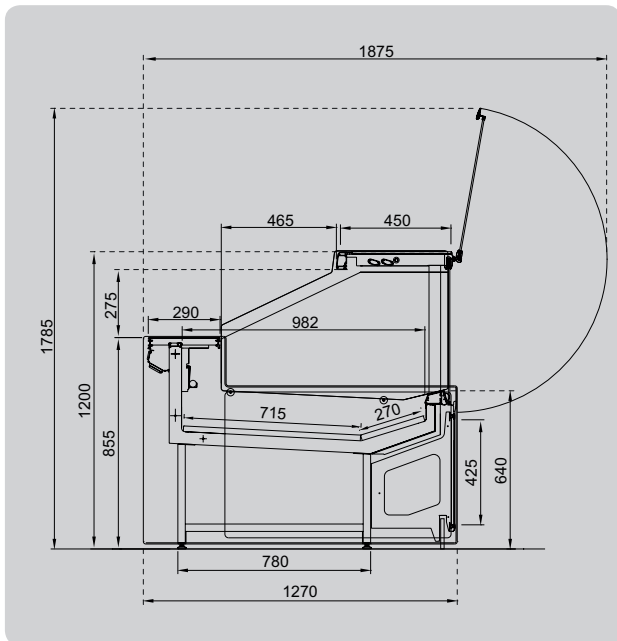

DOTAZIONE STANDARD

Banco vetrina modulare canalizzabile per pesce fresco. Vetri dritti temprati ed apribili con pistoni hydro/lift, disappearance vetri mediante aria forzata, quadro comandi con termostato elettronico, impianto a contatto a valvola, gas R452A, griglie forate e scocca in acciaio inox AISI 316, tubi di lavaggio collegabili alla rete con scarico, illuminazione a LED sui piani espositivi, i motori sono esclusi e possono essere forniti a richiesta. **Per il calcolo della potenza del motore, considerare 400 Watt (-10°C) per ogni ml. di banco. Spalle escluse.**

STANDARD EQUIPMENT

Modular display counter for fresh seafood, which may be connected with other units. Straight glass in tempered glass with opening by hydro/lift pistons, glass defrosting through forced air, control panel with electronic thermostat, valve ventilated refrigerating system, R452A gas, perforated grilles and body in AISI 316, piping connectable to the drainage system, lighting led on the display surface. The motors are not included but can be supplied on request. **For the calculation of the motor power, please consider 400 watts (-10°C) for each linear metre of the counter. Couple of finishing sides not included.**

ÉQUIPEMENT STANDARD

Vitrine canalizable modulaire pour poisson frais. droites tempérés et ouvrants avec des pistons hydro/lift, désembuage verres par air forcé, panneau de commande avec thermostat électronique, réfrigération au contact à valve, gaz R452A, grilles percées et coque en acier inox AISI 316, tuyaux de lavage qui doit être relié au réseau avec déchargement, éclairage avec led sur plans d'exposition, les moteurs sont exclus et ils peuvent être fournis sur demande. **Pour le calcul de la puissance du moteur, considérer 400 Watts (-10°C) pour chaque ml. de banc. Couple joues de finition sont exclus. a puissance du moteur, il faut considérer 525 Watt (-10°C) pour chaque mètre linéaire de comptoir. Couple joues de finition sont exclus.**

STANDARD AUSSTATTUNG

Modulierbare Vitrinentheke kanalisierbar für frischen Fisch. Gebogenes Temperiertes Glas zsmittels Hydro.lift zylinder zu oeffnen, Bedienfeld mit elektronischem Thermostat, Antibeslagglas durch erzwungene Luft, ventilierte Kühlanlage mit Ventil, Gas R 452A, gelocherte Gitterroste und Boden aus Stahl inox AISI 316, LED Beleuchtung Belichtung. **Motoren sind ausgeschlossen und koennen auf Anfrage mitgeliefert werden. Für die Kalkulation der Leistung des Motors rechnet man 400 Watt (-10°C) pro lfm. Theke. Schulter-Elemente nicht inbegriffen.**

BANCO MIRAGE SQUARED mod.PESCE

MIRAGE SQUARED seafood counter - comptoir poisson MIRAGE SQUARED

- theke fisch MIRAGE SQUARED

MODULI - Units - Modulaires - Modulierbare

	Lunghezza Length	Temperatura Temperature	Wath -10°C	N.vetri Glass panels
MIRAGE T. 70	735	0°C - 1° C	294	1
MIRAGE T. 100	980	0°C - 1° C	392	1
MIRAGE T. 120	1225	0°C - 1° C	490	1
MIRAGE T. 150	1470	0°C - 1° C	588	1
MIRAGE T. 200	1960	0°C - 1° C	784	2
MIRAGE T. 250	2450	0°C - 1° C	980	2
MIRAGE T. 300	2940	0°C - 1° C	1176	2
MIRAGE T. 320	3185	0°C - 1° C	1274	3
MIRAGE T. 340	3430	0°C - 1° C	1372	3
MIRAGE T. 370	3675	0°C - 1° C	1470	3
MIRAGE T. 400	3920	0°C - 1° C	1568	3
MIRAGE T. 420	4165	0°C - 1° C	1666	3
MIRAGE T. 440	4410	0°C - 1° C	1674	3

Angolo 90° interno

90° inner angles Angles
90° intérieure
90° Innenwinkel

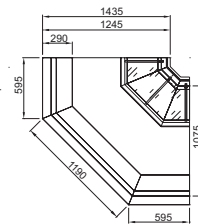

3

Angolo 45° interno

45° inner angles Angles
45° intérieure
45° Innenwinkel

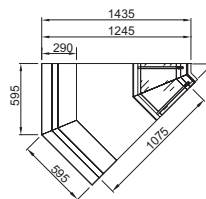

2

N.B. : U.C. fornita remota a una distanza max di 3 ml.

N.B. Condensing unit to a maximum distance of 3 meters (see page 47)

N.B. Moteur à une max. distance de 3 mètres (voir page 47)

Achtung : Motor in einer distanz von max. 3 meter (siehe s.47)

Coppia spalle in ABS - Couple of finishing sides in ABS
Couple joues de finition en ABS - 2 Schulterelement in ABS

Coppia spalle in LEGNO - Couple of finishing sides in wood
- Couple joues de finition en bois -
2 Schulterelement in holz